

TSCA 65 D

SIEGEL-/ CLIPAUTOMAT



Poly-clip System exklusive Features

- ✦ Kein anderer hat: Automatische Einstellung von Clipdruck und Verdränger
- ✦ Kein anderer hat: Automatische Überwachung von Clip und Matrize (RFID)

Warum mit TSCA 65 D clippen?

Alle pastösen Materialien wie z. B. Klebstoffe, Dicht- und Sprengstoffe sowie Dental- und Dübelmassen oder 2-Komponenten-Produkte werden automatisch, sauber und dicht verpackt. Ebenso können auch Flüssigkeiten, wie z. B. Injektorcreme, verarbeitet werden. Der Siegel/Clipautomat TSCA 65 D verarbeitet Flachfolie von der Rolle zum füllfertigen Folienschlauch, der um das Füllrohr geführt und in der integrierten Clipseinheit sicher zu einem clip-pak® verschlossen wird.

Investition zur Kostenminimierung

- Ein Verpackungsaggregat für dichte Foliensiegelung und sicheren Clipverschluss
- Für alle pastösen Produkte, wie Kleb-, Dicht- und Sprengstoffe, Durchmesser 18 – 65 mm
- Sicherer, dichter Verschluss für längere Haltbarkeit im Vergleich zur Kartusche durch direkte, luftfreie Endverpackung
- Integrierbare Dosierung
- Lösungsmitteldichte Verpackung
- Einfache und sichere Loskennzeichnung während der Produktion durch Druck auf Flachfolie mittels integriertem Drucker, z. B. Ink-Jet, Heißprägen, Thermo-Transfer

Excellence in Clipping



DETAILS



Rationelle Verpackung von z. B. Kleb-, Dicht- und Sprengstoffen mit dem TSCA 65 D

Vorteile

- Verarbeitet alle gebräuchlichen Folien in beschichteter Form sowie Verbundfolien

Vorteile Siegeln

- Kostengünstige Verpackungslösung bei minimalem Materialeinsatz
- Verarbeitet alle gebräuchlichen Folien in beschichteter Form sowie Verbundfolien
- Kontinuierliche Produktion mit Folienrollen bis zu 2.300 m (65 µm)
- Optimale Materialnutzung durch minimale Überlappung der Folie an der Siegelnaht
- Deutlich weniger Abfall im Vergleich zu Kartuschen und anderen Verpackungen
- Geringe Lagerfläche für Vormaterial
- Einfach umrüstbar auf Umlegenah (Finseal)
- Kürzeste Rüstzeiten für die unterschiedlichsten Packungsgrößen werden mit dem Schnellwechsel-Formatsatz erzielt

Vorteile Clippen

- Ersparnis Verpackungsmaterial – bis zu 60 % im Vergleich zur Verpackung in Kartuschen
- Automatische, selbstüberwachende Abläufe (Clip, Folie, Dosierpumpe etc.)
- Auto-Stopp-System Clip, Überwachung durch Sensor bei Ende Clipvorrat auf Spule
- Automatischer Folientransport durch Produktvorschub
- Mehrfachdosierung für große Produktvolumina
- Hohe Betriebssicherheit und einfache, reinigungsfreundliche Konstruktion für minimale Betriebskosten
- Ein zentrales Display – sichere Steuerung aller Produktionsprozesse
- Höchste Produktivität
- Hochdynamischer, energieeffizienter Servoantrieb, Geschwindigkeit stufenlos regelbar
- Einfache Maschinenbedienung mit SAFETY TOUCH – bruchssicher, 10" groß und leicht zu reinigen
- Bedienerfreundlich mit individuell belegbaren Bedienfeldern für manuelle Funktionen, wie z.B. Tipp-Betrieb
- R-ID Clip für hohe Zuhaltkraft, bis hin zum bakterien-

ten Verschluss bei Kunststoff und Verbundfolien

- Einstellfehler werden vermieden durch Erkennung von Clipgröße und Matrize
- Kompakte, platzsparende Konstruktion für leichtes Handling
- Leichte Zugänglichkeit für Wartungs- und Servicearbeiten durch große Türen
- Hervorragendes Preis-/Leistungsverhältnis
- Maximale Materialausnutzung durch pralle Füllung, auch bei Verbundfolien
- Kurze, saubere clip-pak®-Produktenden durch Spreizver-



Heißsiegelstation des TSCA 65 D

drängung

- Sicherer und dichter Verschluss ohne Verletzung der Folie
- Produktschutz durch Originalitätsverschluss

Qualität und Hygiene

- Leicht zu reinigen, geschlossenes System, nur ein produktführendes Teil (Füllrohr)
- Durch Edelstahl resistent gegen aggressive Reinigungsmittel

Ausstattungsöglichkeiten

- Anschlussmöglichkeit von Dosierpumpen fast aller bekannten Hersteller
- Produktkennzeichnung durch integrierbaren Drucker, z. B. Ink-Jet, Thermo-Transfer
- Klebestellenerkennung für angesetzte Folien
- Einfache und sichere Chargenkennzeichnung während der Produktion durch Druck auf Flachfolie oder Folien-schlauch
- Überspreizung zur Lockerfüllung für expandierende Produkte
- Schnellbruchkontrolle mit automatischem Maschinenstopp, bei HDP 40 Grundausstattung

Funktion und Bedienung

Der TSCA 65 D besteht aus einer synchron arbeitenden Einheit aus Siegel und Clipmaschinen und bildet mit einem vorgeschalteten Füllaggregat eine kontinuierlich arbeitende Produktionslinie. Beide Produktionsprozesse sind bedienerfreundlich und übersichtlich durch ein zentrales Touch Panel programmierbar. Einrichten und Systemsteuerung sind auf





TSCA 65 D mit HDP 40 (hydraulische Dosier-Pumpe) im Einsatzbereich Dicht- und Klebstoffe bis Durchmesser 65 mm

farblich unterschiedenen Ebenen durch Zugangscodes gesichert. Die eigentliche Bedienung erfolgt über die fünf Taster der Bedienleiste. Die Folienrolle wird auf einen selbstspannenden Rollenträger aufgesteckt. Für gleichbleibende Einlaufspannung beim Folienabzug sorgt die Führung über ein Tänzerwalzensystem. Durch die Formschulter wird die Flachfolie um das Füllrohr zum noch offenen Schlauch gelegt. Anschließend wird die Längsnaht mit minimaler Überlappung durch Heißsiegelung verbunden. Um einen Produktrücklauf zu verhindern, ist das Ende des Füllrohres durch einen Innenkaliberring zum Schlauch hin abgedichtet, so dass auch flüssige Produkte gewichtsgenau gefüllt werden können.

Clip-System-Lösungen

Das komplette System aus Clipmaschine, Clips und Schläufen aus einer Hand sorgt für eine effiziente und störungsfreie Produktion. Original Clips von Poly-clip System garantieren höchste Qualität. Die Herstellung unterliegt strengsten Qualitätsprüfungen. Zertifiziert nach ISO 22000 und ISO 9001 sind sie passgenau auf den Produktionsprozess abgestimmt. Die Poly-clip SAFE-COAT Technologie sichert durch eine lebens-

mittelechte Sicherheitsbeschichtung, überprüft durch das SGS INSTITUT FRESENIUS, eine störungsfreie Produktion und ggf. eine zweifelsfreie Produkthaftung. Poly-clip System ist der weltweit führende Anbieter von Clip-System-Lösungen.



Volumetrische Dosierung der HDP – hohe Füllmengengenauigkeit

TECHNISCHE DATEN

Vorderansicht (Abmessungen in mm)

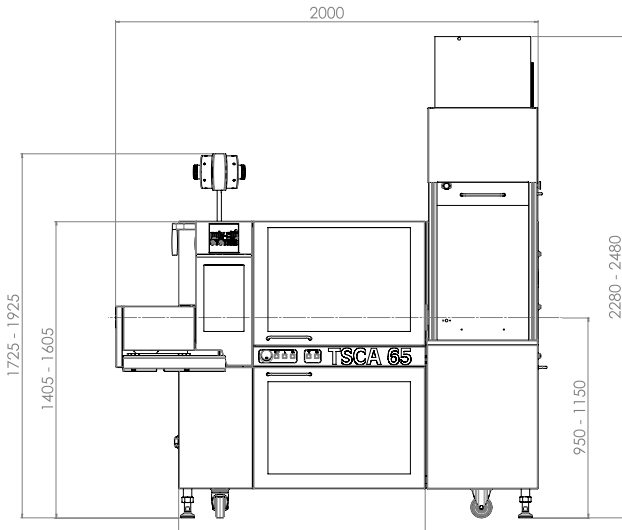

Draufsicht (Abmessungen in mm)

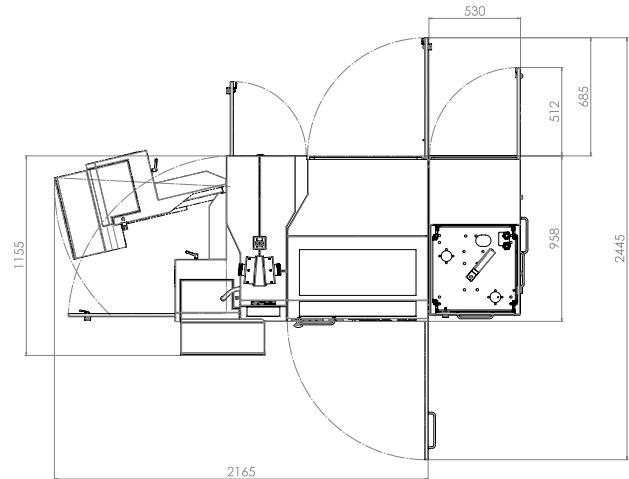

Breite

**1.465 –
2.165 mm**

Tiefe

**1.155 –
2.445 mm**

Höhe

**1.725 –
1.925 mm**

Gewicht

790 kg

Anschlussspannung

**200 – 240 VAC,
380 – 460 VAC,
50/60 Hz**

Leistungsaufnahme

3,6 kW

Absicherung

16 A

Druckluft

**5 – 7 bar /
0,5 – 0,7 MPa**

Luftverbrauch

2,5 NL/Hub

Abmessungen, Gewicht und Verbrauchswerte variieren je nach Ausstattung und/oder Maschinenkonfiguration.

Excellence in Clipping

