

EINFÜLLHILFE

EASYBAGGER PLUS





Ihre Vorteile

- ◆ Die Supervac Easybagger PLUS Einfüllhilfen werden zur Steigerung der Produktivität bei der manuellen Befüllung von Vakuumbuteln eingesetzt. Das System kann für neue oder bestehende Bandmaschinen eingesetzt werden.
- ◆ Der Easybagger PLUS besteht aus drei Modulen: Zuführband, Beutelspender und Fingerband.
- ◆ Das Easybagger PLUS Zuführband Modul richtet die Produkte, welche von einem kundenseits vorhandenen Förderband kommen, auf die linke oder rechte Seite des Zuführbandes aus.
- ◆ Das Easybagger PLUS Beutelspender Modul stellt bis zu 10 verschiedene Formate an Vakuumbuteln zum parallelen Einsatz zur Verfügung und ermöglicht so einen schnellen Wechsel von Produktbreiten. Das Beutelspender Modul kann über dem Vorladeband einer Bandmaschine platziert werden. Für Reinigungs- und Wartungsarbeiten kann der Beutelspender ganz einfach in zwei Segmente unterteilt und zur Seite geschoben werden.
- ◆ Das Easybagger PLUS Fingerband Modul besteht insgesamt aus 10 schmalen, angetriebenen Fingerbändern. Diese Einfüllstationen können mit bis zu zwei Mitarbeitern unabhängig genutzt werden. Die Beutel werden aus dem Beutelspender entnommen, gefüllt und auf eine im Anschluss platzierte Bandmaschine übergeben. Je nach Produktgröße wird das passende Beutelformat über die benötigte Anzahl an Fingern gestülpt. Durch Betätigen des Fußtasters wird das Produkt in den Beutel befördert. Das Resultat ist eine minimale Beutelöffnungsverunreinigung.
- ◆ Die hygienische Konstruktion und Ausführung ermöglicht einfache Reinigung.
- ◆ Großes Augenmerk wurde auf Ergonomie und Sicherheit gelegt.
- ◆ Das Verpackungssystem ist robust und aus rostfreiem Edelstahl.



Die Kettenbeutel können je nach gewünschter Beutelbreite entnommen werden.



Verbessert Ergonomie und Hygiene, reduziert Bedieneringriffe bei der Befüllung und optimiert die Füllgeschwindigkeit.

Easybagger PLUS Beutelspender Modul:

- ◆ 10 Beutelabzieheinheiten.
- ◆ 10 Aufnahmeplattformen für E2 Kisten.
- ◆ Einfache Möglichkeit zum Teilen in zwei Segmente.
- ◆ Stabile Rahmenkonstruktion.

Easybagger PLUS Fingerband Modul:

- ◆ Jeweils 10 angetriebene Fingerbänder.
- ◆ Reinigung des Fingerbandes durch hochklappbare und gesicherte Bandentspannung.
- ◆ Je Bedienseite unabhängig voneinander einstellbare Bandgeschwindigkeiten.
- ◆ Synchronisierter Betrieb zu einer nachfolgenden Bandmaschine mit getaktetem Vorladeband möglich (Option).

Easybagger PLUS Zuführband Modul:

- ◆ Je Bedienseite unabhängig voneinander einstellbare Bandgeschwindigkeiten.
- ◆ Anpassbare Federvorspannung des Produktschiebers.

*Easybagger PLUS –
Produktivitätssteigerung in der manuellen Beutelfüllung*



*Konstruktion aus rostfreiem Edelstahl.
Reinigungs- und hygienefreundliches Maschinendesign.*

EASYBAGGER PLUS

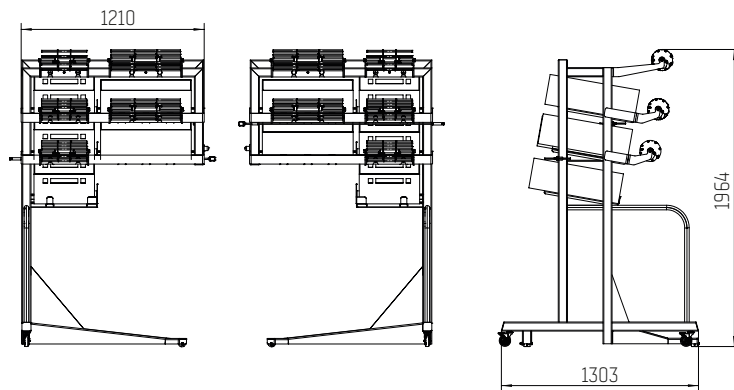

Technische Daten

Easybagger PLUS Beutelspender Modul

Maximales Produktgewicht	30 kg
Beutellänge	250 - 1000 mm
Beutelbreite	200 - 560 mm
Beuteltyp	Kettenbeutel
Gewicht	ca. 280 kg

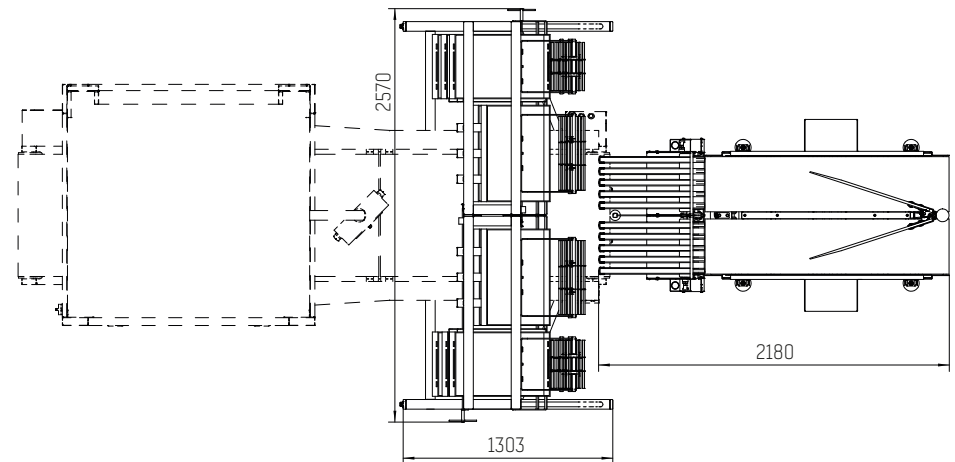
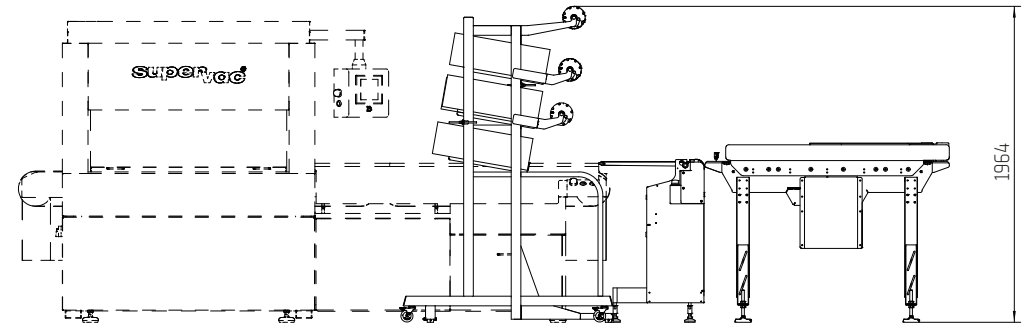



Technische Daten

Easybagger PLUS Fingerband Modul

Bandgeschwindigkeit	variabel
Freie Länge Produktförderband	500 mm
Breite Fingerband	5 x 30 mm
Abstand Fingerbänder	71 mm
Gewicht	ca. 120 kg

Easybagger PLUS Zuführband Modul

Maximale Produktbreite	330 mm
Bandgeschwindigkeit	variabel
Gewicht	ca. 200 kg

Easybagger PLUS Fingerband Modul

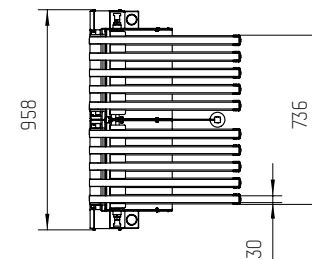
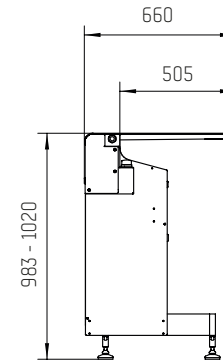

Easybagger PLUS Zuführband Modul

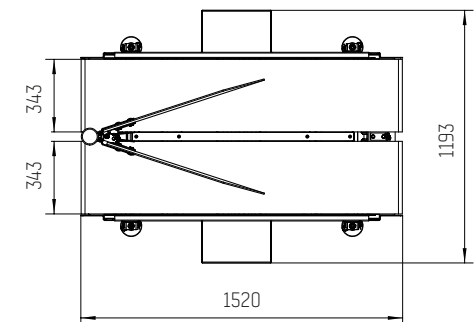
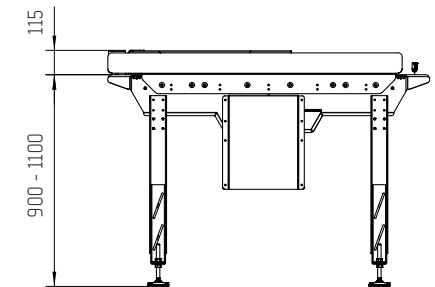



supervac 
FIRST CLASS PERFORMANCE

Supervac Maschinenbau GmbH
Kalterer Gasse 10
2340 Mödling | Austria

T: +43 2236 50 25 00

E-mail: office@supervac.at
Web: www.supervac.at