

EXCELLENCE IN PROCESSING

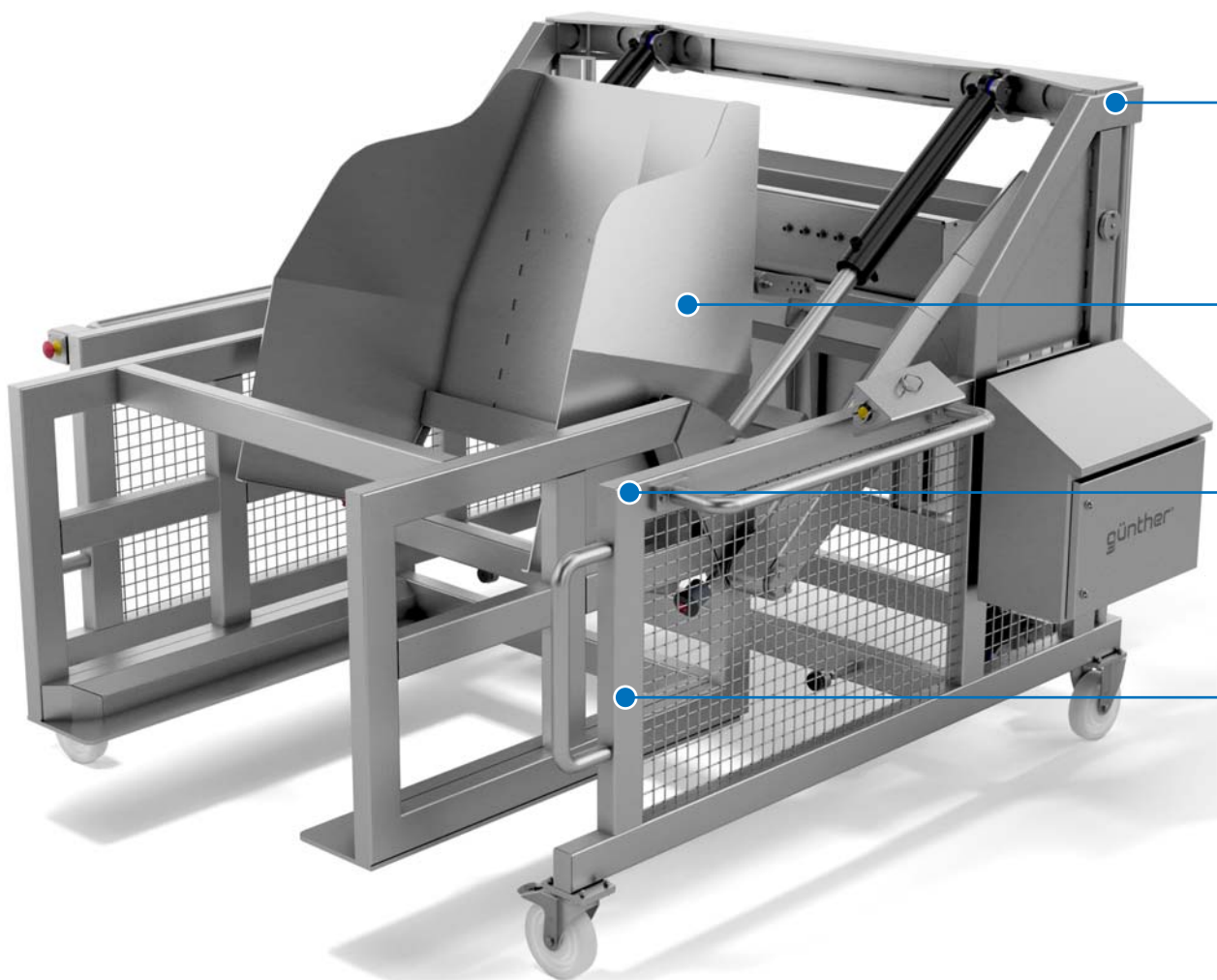

MEHR INFORMATIONEN?

Besuchen Sie den Bereich
auf unserer Website.

GHK

HEBE-KIPP-VORRICHTUNG

Robustes und sicheres Design zum Entleeren von Normwagen und Big Boxen. Bewährte Hydraulik-Technik garantiert ein zuverlässiges Anheben von Behältern.

STABILSTE BAUWEISE

- Lebensmittelkonforme und neueste sicherheitstechnische Bauweise
- Hubgabel mit zwei Hubzylindern aus Edelstahl

PERFEKTE PRODUKTFÜHRUNG

- Integrierter Einfülltrichter zum schonenden und sicheren Beladen

DURCHDACHTE BENUTZERSICHERHEIT

- Modernster Bedienerschutz durch Zwei-Hand-Bedienung

FLEXIBLE BEWEGUNGSMÖGLICHKEITEN

- Auf Kundenwunsch fahrbar auf Rollen oder auf Schienen

	GHK 200	GHK 600/800	GHK 1000
Geeignet für	200 l-Standard-Normwagen	Big Boxen	Big Boxen
Max. Hublast in kg	250	600–800	600–800
Abmessungen in mm (Länge/Breite/Höhe)	1800/1570/2870	2900/3150/3900	2000/2050/3000
Anschlusswerte (standardmäßig)	3 kW, 16 A, 400 V, 3 PH/N/PE	7,5 kW, 16 A, 400 V, 3 PH/N/PE	1,5 kW, 16 A, 400 V, 3 PH/N/PE